

10. ヒヤリハット体験当事者の属性（回答者は当事者A）

○当事者A	年齢[28]歳、勤続年数[6]年、現場経験年数[2]年、階級[消防士長]、同様の活動[]、任務[隊員]
○当事者B	年齢[]歳、勤続年数[]年、現場経験年数[]年、階級[]、同様の活動[]、任務[]
○当事者C	年齢[]歳、勤続年数[]年、現場経験年数[]年、階級[]、同様の活動[]、任務[]
その他 (当事者が4人以上の場合)	

11. 事例発生の経過。

	誰(何)が	なにをした	その他・備考など
経過1	当事者A	高所救助訓練中に要救助者の確保ロープの確保に入った。	活動スペースが狭かったため、一ひろ巻きの状態で地面に置いた。
経過2	当事者A	救出が開始され要救助者の降りるスピードに合わせて確保ロープを送り出していった。	
経過3	当事者A	要救助者に気を取られロープによりができているのに気がつかなかった	
経過4	当事者A	手元にキンクがきたが、ロープの送り出しが止まらなかったなので、体が引きずられた。	
経過5	当事者A	体が壁面に当たったところで、救出ロープが止まり、キンクを直してから再度救出を開始した。	
経過6			
経過7			
経過8			
経過9			
経過10			

【その事例発生時の状況について】



○負傷事故の場合：負傷事故が起きたのはどうしてだと思えるか？

ヒヤリハットの場合：ヒヤリハットで済んだのはどうしてだと思えるか？

体力、反射神経等身体能力が優れていた。たまたま、負傷事故にならなかった。その他：隊員の確保位置を壁面のある安全な場所に設定していた。

○心理・体調について

a. あせりを感じていた

・早く、現場到着や、活動をしなければならないという“あせり”を感じていた。	はい
・被害拡大が消防活動を上回っており“あせり”を感じていた。	いいえ
・周辺の野次馬などにより“あせり”を感じていた。	いいえ

b. 注意力が欠如していた

・ 1つの事象に集中し、他の事象への注意力を欠いた。	はい
・ 活動終息（鎮火等）や活動内容が些細だったため注意力を欠いた。	いいえ
・ 体調不良や疲れにより注意力を欠いた。	いいえ

c. 経験・知識が不足していた。

・ 活動内容が、自己の能力や技量を超えていた。	いいえ
・ 活動中に起こりうる危険について認知していなかった。	はい
・ 活動に対する経験が不足していた。	はい

d. 心身の不調があった

・ 体調が悪かった。	いいえ
・ 悩み事があった。	いいえ

○装備・資機材について

e. 資機材の故障・不具合があった。

・ 装備・資機材自体に問題があった。	はい
・ 装備・資機材の使用方法が誤っていた。	いいえ
・ 装備・資機材の対処能力を超えていた。	いいえ
・ 必要とする装備・資機材がなかった。	いいえ

○活動環境について

f. 障害物や自然環境（雨・濃煙）によって視界がさえぎられた。

・ 障害物（建物等）のため周囲の状況が見えなかった。	いいえ
・ 特異環境（煙、暗闇、降雨等）のため周囲の状況が見えなかった。	いいえ

g. 行動しにくい環境だった。

・ 狭隘な場所であった。	はい
・ 暑かった（寒かった）。	いいえ
・ 野次馬が多かった。	いいえ
・ 現場周辺の地理に不案内だった。	いいえ

h. 足場が悪かった。

・ 足元が躓いたり滑りやすかった。	いいえ
・ 足元の強度が不足していた。	いいえ

○指揮・管理について

i. 適切な指示が得られなかった（適切な指示を与えられなかった）。

・ 活動指示が得られなかった。（無線が通じない等。）	いいえ
・ 指示内容に誤り・偏りがあった。	いいえ
・ 指示内容が実施困難であった。（周辺環境に、隊員技量の把握に欠けた。）	いいえ

k. 関係者間の情報伝達・役割分担が不十分だった。

・ 隊員の連携が不十分だった。	いいえ
・ 隊員が不足していた。	いいえ

○その他

l. その他の理由があった。

はい：数回使ったロープをよりをとらずに巻き、再度訓練に使用した為、キンクが出来やすくなっていた。
--

別添 9図

横から見た図

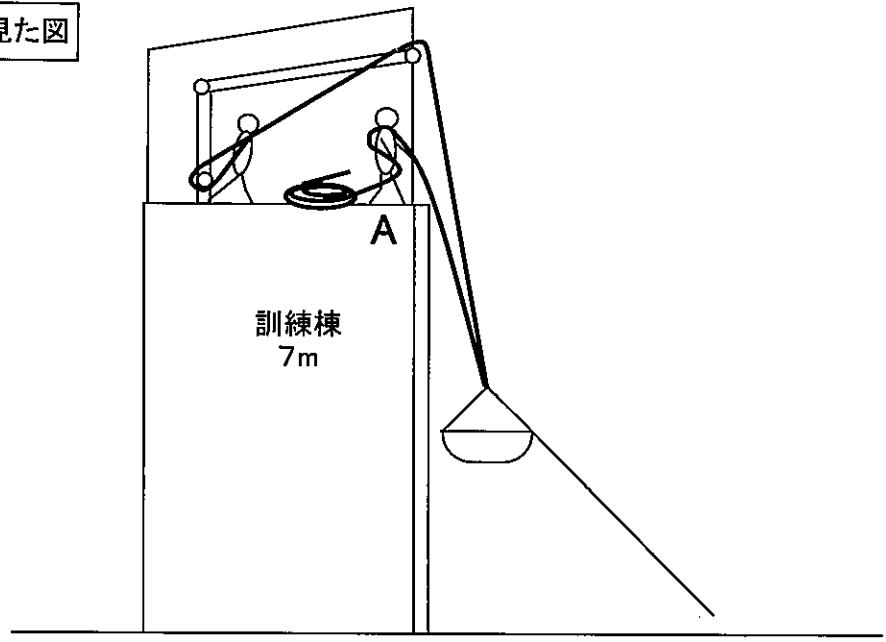

上から見た図

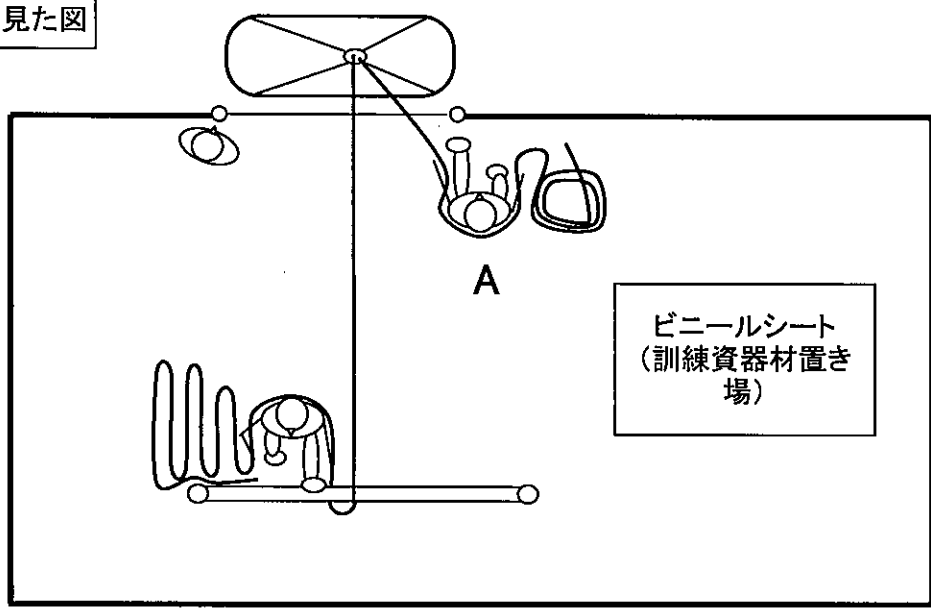

状況図

